

winco[®]

CAVA ELÉCTRICA
W423

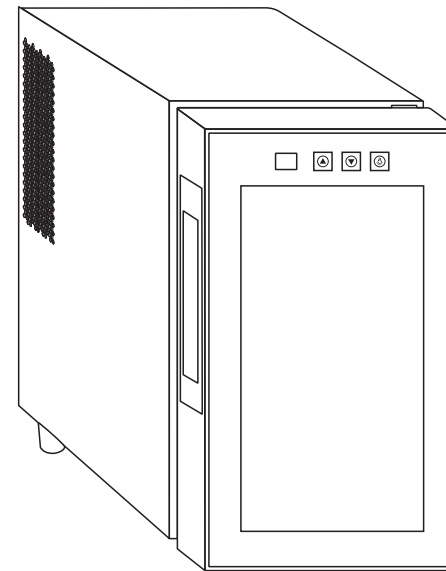

MANUAL DE INSTRUCCIONES
CERTIFICADO DE GARANTÍA

www.winco.com.ar

IMPORTANTES MEDIDAS DE SEGURIDAD

1. No utilice la unidad si el cable de alimentación se ha dañado. No intente repararlo, contacte al servicio técnico o personal especializado para su reemplazo.
2. Este producto no ha sido pensado para ser utilizado por menores o personas con discapacidades, sin la correcta supervisión de un adulto. No permita que los niños jueguen con la unidad.
3. Asegúrese de desconectar la unidad antes de proceder a su limpieza o si la misma no va a ser utilizada por un período prolongado.
4. Para su limpieza utilice detergente neutro o limpiadores de vidrio, no utilice limpiadores abrasivos ni solventes.
5. No se recomienda el uso de la unidad con un prolongador. Asegúrese que el tomacorriente se encuentre correctamente conectado.
6. Al colocar la unidad asegúrese que haya 5 cm. de cada lado y 10 cm. en la parte posterior para proporcionar la correcta ventilación y evitar recalentamiento.
7. Este refrigerador ha sido diseñado para almacenar botellas de vino.
8. No coloque alimentos ni bebidas calientes dentro de la unidad.
9. Cierre la puerta de la cava inmediatamente luego de colocar el producto dentro de ella, para evitar cambios bruscos de temperatura.
10. Mantenga la unidad alejada de fuentes de calor y no la exponga a la luz solar directa.
11. La unidad se debe colocar sobre una superficie plana y sólida.
12. No coloque ninguna otra aplicación sobre la cava.
13. La cava es una aplicación eléctrica, para evitar daños o descarga eléctrica no toque la misma con las manos mojadas, ni si se encuentra parado sobre una superficie mojada.
14. No utilice al aire libre. Ni exponga la unidad a salpicaduras.
15. Nunca desconecte la unidad tirando del cable de alimentación.
16. Nunca levante o mueva la cava tirando del cable de alimentación.
17. Mantenga el cable de alimentación alejado de superficies calientes.
18. Este producto es sólo para uso doméstico. Cualquier otro uso no estará cubierto por la garantía.
19. Un refrigerador vacío puede resultar una atracción peligrosa para los niños, retire las juntas, la tapa, la puerta etc. Tome los recaudos necesarios para evitar inconvenientes.

DESCRIPCIÓN DE LAS PARTES

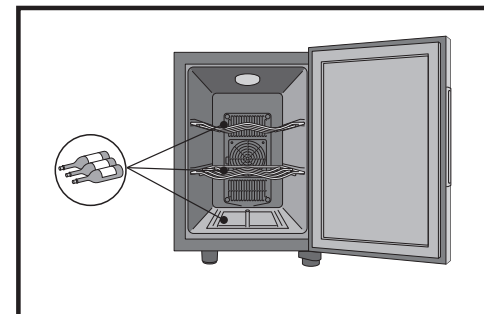

Por favor respete las siguientes instrucciones:

Abrir la puerta por períodos prolongados puede causar un aumento significativo de la temperatura en los compartimentos del aparato.

(La imagen de arriba es sólo para referencia)

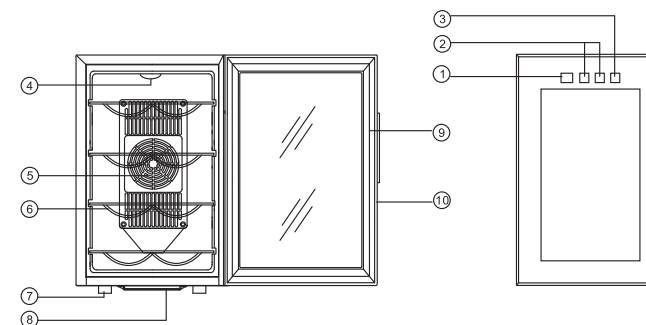

1. Visor de temperatura
2. Panel de control de temperatura
3. Interruptor de luz
4. Luz interior
5. Ventilador

6. Estante
7. Patas
8. Colector de agua
9. Sello magnético
10. Marco de la puerta

* Las imágenes son a modo ilustrativo y retocadas digitalmente. Puede haber diferencias con el producto debido a constantes mejoras.

PANEL DE CONTROL

Permite ajustar la temperatura interior y encender o apagar la luz interior.

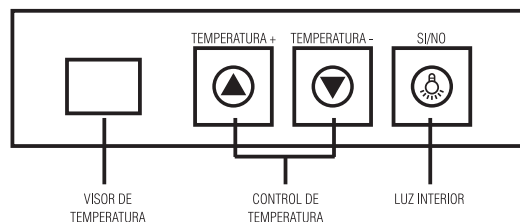

El rango de temperatura para la cava es de 8 °C a 18 °C. Cuando la temperatura se establece en un punto determinado y la temperatura en el interior alcanza este punto, el sistema de control de temperatura automático comienza a funcionar y el sistema de enfriamiento entra en modo lineal (estado de mantenimiento de la temperatura).

CÓMO USAR SU CAVA WINCO

Limpie la unidad a fondo. Limpie el exterior con un paño suave y seco, el interior con un paño limpio y húmedo.

2. Inserte el cable de alimentación en el enchufe. Asegúrese que el voltaje sea compatible con la requerida.

Nota: Espere de 3 a 5 minutos antes de reiniciar si desenchufa la cava. La unidad puede fallar si se reinicia demasiado rápido.

LIMPIEZA

Limpiadores: Nunca use limpiadores ásperos y abrasivos, limpiadores de alta resistencia o solventes en cualquier superficie.

Exterior: Limpie con un paño húmedo y jabonoso, enjuague y seque. Para manchas difíciles y para limpieza periódica, utilice cera de silicona.

Sección interior: Lave los estantes y otras partes removibles en agua jabonosa tibia, enjuague y seque. Lave el interior con solución de bicarbonato de sodio (3 cucharadas por litro de agua) o agua jabonosa tibia, enjuague y seque.

Sellos magnéticos para puertas: Lave con agua jabonosa tibia.

El toque final: Reemplace todas las piezas y regrese el regulador del termostato a la configuración deseada.

CÓMO INSTALAR

Instale la cava en un lugar conveniente, lejos del calor y el frío extremos. Permitir suficiente espacio libre entre la cava y la pared lateral para que la puerta se abra sin obstrucciones. La unidad no está diseñada para instalación empotrada.

- Seleccione un espacio con piso de nivel sólido.
- Nunca coloque el aparato con el borde delantero a lo largo del borde de una mesa o estante, porque existe el riesgo de que el aparato vuelque hacia delante y se caiga.

- Tenga cuidado de asegurarse de que haya espacio suficiente delante del aparato para que que al abrir la puerta, la puerta queda sobre la superficie de almacenamiento cuando se inclina el aparato.

- Deje 5 cm de espacio entre el costado y la pared del enfriador y 10 cm entre la parte posterior y la pared.

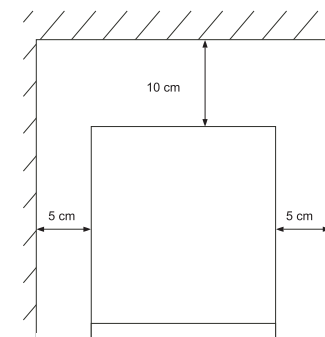

Alimentación: 220-240Vca; 50Hz; 50W Clase: I

PROBLEMAS Y SOLUCIONES

Si la unidad no opera normalmente o presenta alguna falla, verifique el siguiente listado. Si el problema persiste contacte al servicio técnico autorizado para su revisión y/o reparación.

PROBLEMA	CAUSA POSIBLE
La cava de vinos no funciona.	No está enchufado. La unidad está apagada. Saltó el disyuntor o se quemó un fusible.
La cava de vinos no enfría lo suficiente.	Verifique la configuración del control de temperatura. Debido a la temperatura externa, se requiere una configuración de control de temperatura mayor. La puerta se abre con frecuencia. La puerta no cierra completamente. El burlete de la puerta no cierra adecuadamente.
Se enciende y se apaga frecuentemente.	La temperatura ambiente es mayor que lo normal. La puerta se abre con frecuencia. La puerta no cierra completamente. El control de temperatura no se configuró correctamente. El burlete de la puerta no cierra adecuadamente.
La luz no funciona	No está enchufado. Saltó el disyuntor o se quemó un fusible. Se quemó la lamparita. El botón de la luz está en "OFF".
Vibraciones	Verifique que el Refrigerador de Vinos esté nivelado en una superficie plana.
La cava de vinos hace mucho ruido.	El sonido de la vibración puede provenir del flujo del refrigerante, lo cual es normal. A medida que termina cada ciclo, puede escuchar el gorgoteo causado por el flujo del refrigerante en el Refrigerador de Vinos. La contracción y dilatación de las paredes internas pueden provocar chasquidos y crujidos. El Refrigerador de Vinos no está nivelado.
La puerta no cierra adecuadamente.	El Refrigerador de Vinos no está nivelado. Se cambió incorrectamente la dirección de apertura de la puerta. El burlete está sucio. Los estantes no están en la posición correcta.

CERTIFICADO DE GARANTIA

Se garantiza la reparación sin cargo del equipo por el término de **seis meses** a partir de la fecha de compra.

WINCO garantiza al comprador original, los beneficios del presente certificado, no incluyéndose las reparaciones por defectos originados en causas no inherentes al diseño o fabricación del mismo, tales como; transporte en cualquiera de sus formas, entregas o mudanzas, inundaciones, altas o bajas de tensión, caídas o roturas por uso indebido, suciedad o mantenimiento inadecuado, abuso o mal manejo por parte de personal no autorizado por **WINCO**, deterioro de los indicadores originales del modelo de serie y cualquier hecho de fuerza mayor o caso fortuito, no siendo esta remuneración taxativa.

No se autoriza a ninguna persona para que contraiga en nombre de **WINCO** ninguna otra obligación de las que aquí se consignan, ni que modifique las mismas.

Cualquier cuestión judicial a que pudiera dar lugar la presente, será resuelta ante la justicia ordinaria de la Cdad. Autónoma de Bs. As.

Durante la vigencia de la garantía, los gastos de traslado, etc. se regirán por las leyes vigentes en Argentina en el momento de la compra del producto.

WINCO y los servicios técnicos se comprometen a cumplimentar la garantía de su equipo dentro de los 30 (treinta) días posteriores a su pedido formal. Este producto cumple con las normas de seguridad vigentes en el país. Es imprescindible que el presente certificado no se encuentre adulterado, bajo ningún concepto y en ninguna de sus partes.

El comprador original debe acreditar su calidad tal, exhibiendo este certificado y la factura de compra correspondiente. La provisión de repuestos originales será realizada en el domicilio del fabricante.

Esta garantía pierde su validez en forma irrevocable si el producto fuera desarmado por alguna persona ajena a esta empresa o a sus representantes.

Comercio: Fecha de compra: Nro. de factura:
 Artículo adquirido: Nombre del propietario:
 Tipo y nro. de documento: Domicilio:
 Teléfono: Mail:

ESCANEA ESTE QR PARA VER TODOS LOS
SERVICIOS TÉCNICOS OFICIALES DE
WINCO EN ARGENTINA



SERVICIO TECNICO OFICIAL WINCO
service@winco.com.ar
<https://www.winco.com.ar/technical-service>