

winco.com.ar

winco®

PARLANTE

W261N

W261G

MANUAL DE INSTRUCCIONES
CERTIFICADO DE GARANTÍA

www.winco.com.ar

IMPORTANTES MEDIDAS DE SEGURIDAD

Por favor, lea detenidamente este manual de instrucciones antes

Importante

Agua y humedad. No coloque la unidad en ambientes húmedos. No coloque cerca ni sobre ella objetos que contengan líquidos como ser vasos, floreros, etc.

Calor: No coloque la unidad cerca de fuentes de calor como ser estufas, radiadores, etc.

Ventilación: Este producto debe ser colocado en un lugar con la suficiente ventilación. El espacio libre requerido es de 10 cm. en la parte posterior y superior y de 5 cm. a sus lados.

No coloque la unidad sobre una cama, mantas, sillones, ni bloquee los orificios de ventilación.

CARACTERÍSTICAS

- Altavoz de alta sensibilidad de circuito magnético ultra grande con alta potencia, choque de baja frecuencia y representación perfecta de frecuencia media / alta.
- Los chips decodificadores más recientes admiten una reproducción estable de MP3 en una tarjeta USB/TF de hasta 32 GB.
- Entrada de audio AUX de 3.5 mm que permite conectar una amplia gama de fuentes de sonido.
- Batería de alta capacidad incorporada.
- Permite conectar un micrófono, para disfrutar de la función karaoke.
- Batería con protección de recarga incorporada para preservar la vida útil de la misma.

- Indicador de batería baja incorporado e indicación de recarga completa.
- Admite la función Bluetooth y TWS.
- Recepción FM, radio digital de alta calidad con búsqueda automática.
- Diseño con manija para un fácil transporte.

BLUETOOTH

1. Encienda la unidad para seleccionar el modo bluetooth.
 2. Encienda el bluetooth de su teléfono móvil, localice "W261" y conecte. La conexión no requiere ingreso de contraseña, pero de ser solicitada ingrese "0000".
- Cuando ambos dispositivos se hayan sincronizado, podrá reproducir la música de su celular a través del parlante.

PANEL DE CONTROL

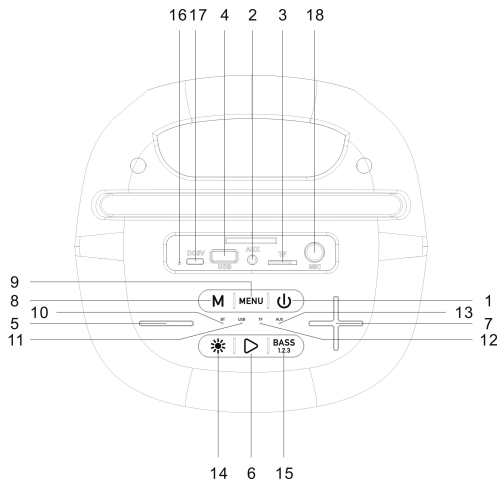

1. Encendido: mantenga pulsado para encender o apagar la máquina.
2. AUX IN: puerto de entrada de fuente de sonido externa (plug-and-play).
3. Puerto TF: lee archivos de audio en formato MP3 en una tarjeta TF con capacidad de hasta 32 G (FAT32).
4. Puerto USB: lee archivos de audio en formato MP3 en un dispositivo de almacenamiento USB con capacidad de hasta 32 G (FAT32).
5. -: en cada modo, pulse brevemente la tecla "-" para reducir el volumen. En el estado de reproducción de USB/tarjeta TF/Bluetooth, mantenga pulsada la tecla para seleccionar la canción anterior. En el

PANEL DE CONTROL

estado de recepción de FM, mantenga pulsada la tecla para seleccionar el canal anterior después de que se haya ejecutado una búsqueda completa de estaciones.

6. ▷/SCAN: en el estado de lectura de USB/tarjeta TF/Bluetooth, pulsa brevemente para reproducir/pausar. En el estado de recepción de FM, pulse prolongadamente para ejecutar una búsqueda completa (se recomienda ejecutar al menos una búsqueda completa antes de usar la función de recepción de radio. Todas las estaciones encontradas se guardarán incluso cuando el dispositivo esté apagado). En el estado de entrada AUX/radio FM, presiónelo brevemente para alternar entre silencio y volumen normal.

7. +: En cada modo, presione brevemente la tecla "+" para aumentar el volumen. En el estado de lectura de USB/tarjeta TF/Bluetooth, presiónela prolongadamente para pasar a la siguiente canción. En el estado de recepción de FM, presiónela prolongadamente para seleccionar el siguiente canal después de que se haya ejecutado una búsqueda completa de estaciones.

8. MODE/TWS: presiónela brevemente para alternar entre los modos de recepción USB/TF/AUX/Bluetooth/FM. Modo de interconexión TWS: Encienda los dos parlantes que necesitan interconexión al mismo tiempo y cambie al modo bluetooth al mismo tiempo. Empareje uno de ellos con el bluetooth del teléfono móvil para reproducir música. Presione prolongadamente el botón TWS en los parlantes para conectarse con otro. Después de una conexión exitosa, se reproducirá música sincronizada. Presione prolongadamente el botón TWS para salir del modo de interconexión.

9. MENÚ: Por defecto, el ajuste de volumen maestro, presione brevemente una vez para el ajuste de graves, presione brevemente dos veces para el ajuste de tono alto, presione brevemente tres veces para

el ajuste de volumen del micrófono, presione brevemente cuatro veces para el ajuste de reverberación del micrófono, ajuste cada vez durante 4 segundos sin operación, vuelva automáticamente al ajuste de volumen maestro, en cada modo, ajuste las teclas "-" o "+" para controlar el volumen.

10. Indicador de funcionamiento de Bluetooth.

11. Indicador de funcionamiento de USB.

12. Indicador de funcionamiento de tarjeta TF.

13. Indicador de funcionamiento de AUX.

14. * : Presione brevemente el botón de modo de luz LED.

15. BASS1.2.3: Presione brevemente para cambiar entre los modos interior y de refuerzo de graves y exterior.

16. Luz indicadora de recarga: Cuando el cargador está conectado, la luz roja se enciende. Cuando el dispositivo está completamente recargado, la luz se apaga.

17. Recarga de CC de 5 V: Puerto de recarga de CC de 5 V.

18. Entrada de micrófono: Conector de entrada de micrófono.

** Debido al constante desarrollo de la funcionalidad y el diseño de nuestros productos,

Nos reservamos el derecho de realizar cambios en el producto sin previo aviso.

Puede consultar la última versión de este manual de instrucciones en www.winco.com.ar

CERTIFICADO DE GARANTIA

Se garantiza la reparación sin cargo del equipo por el término de **seis meses** a partir de la fecha de compra.

WINCO garantiza al comprador original, los beneficios del presente certificado, no incluyéndose las reparaciones por defectos originados en causas no inherentes al diseño o fabricación del mismo, tales como; transporte en cualquiera de sus formas, entregas o mudanzas, inundaciones, altas o bajas de tensión, caídas o roturas por uso indebido, suciedad o mantenimiento inadecuado, abuso o mal manejo por parte de personal no autorizado por **WINCO**, deterioro de los indicadores originales del modelo de serie y cualquier hecho de fuerza mayor o caso fortuito, no siendo esta remuneración taxativa.

No se autoriza a ninguna persona para que contraiga en nombre de **WINCO** ninguna otra obligación de las que aquí se consignan, ni que modifique las mismas.

Cualquier cuestión judicial a que pudiera dar lugar la presente, será resuelta ante la justicia ordinaria de la Cdad. Autónoma de Bs. As.

Durante la vigencia de la garantía, los gastos de traslado, etc. se registrarán por las leyes vigentes en Argentina en el momento de la compra del producto.

WINCO y los servicios técnicos se comprometen a cumplimentar la garantía de su equipo dentro de los 30 (treinta) días posteriores a su pedido formal, haciéndose cargo del transporte del equipo si así correspondiera por ley.

Este producto cumple con las normas de seguridad vigentes en el país. Es imprescindible que el presente certificado no se encuentre adulterado, bajo ningún concepto y en ninguna de sus partes.

El comprador original debe acreditar su calidad tal, exhibiendo este certificado y la factura de compra correspondiente. La provisión de repuestos originales será realizada en el domicilio del fabricante.

Esta garantía pierde su validez en forma irrevocable si el producto fuera desarmado por alguna persona ajena a esta empresa o a sus representantes.

Comercio: Fecha de compra: Nro. de factura:
Artículo adquirido: Nombre del propietario:
Tipo y nro. de documento: Domicilio:
Teléfono: Mail:

ESCANEA ESTE QR PARA VER TODOS LOS
SERVICIOS TÉCNICOS OFICIALES DE
WINCO EN ARGENTINA

SERVICIO TÉCNICO OFICIAL WINCO
service@winco.com.ar
<https://www.winco.com.ar/technical-service>

