

**winco®**

# SECADOR DE PELO

## W199

[winco.com.ar](http://winco.com.ar)

MANUAL DE INSTRUCCIONES  
CERTIFICADO DE GARANTÍA

\*\* Debido al constante desarrollo de la funcionalidad y el diseño de nuestros productos,  
Nos reservamos el derecho de realizar cambios en el producto sin previo aviso.

**Puede consultar la última versión de este manual de instrucciones en [www.winco.com.ar](http://www.winco.com.ar)**

**[www.winco.com.ar](http://www.winco.com.ar)**

## CARACTERÍSTICAS

1. Equipado con un motor de alta velocidad de 105.000 rpm, ofrece un potente flujo de aire y un secado rápido. (Nota: La velocidad del motor tiene una tolerancia de  $\pm 5.000$  revoluciones por minuto).
2. Tecnología de iones negativos para el cuidado del cabello: Generador de iones negativos de mil millones de niveles de alta concentración integrado para reducir la electricidad estática y suavizar el cabello.
3. Temperatura constante inteligente NTC: Ajuste automático de la temperatura del aire, cuidado a temperatura constante y cuidado capilar saludable.
4. Función de memoria inteligente de marchas: Ajuste de marchas con memoria de apagado (restauración al estado previo al apagado).
5. Función de aire frío con un solo clic: peinado y moldeado rápidos, fácil de usar.
6. Tres niveles de velocidad/temperatura del viento, múltiples modos para elegir.
7. Este producto está equipado con varios accesorios de peinado que permiten alisar el cabello, crear rizos pronunciados, crear mechones esponjosos y otros estilos mientras se seca el cabello, logrando un peinado integral.

## DESCRIPCIÓN DE LAS PARTES

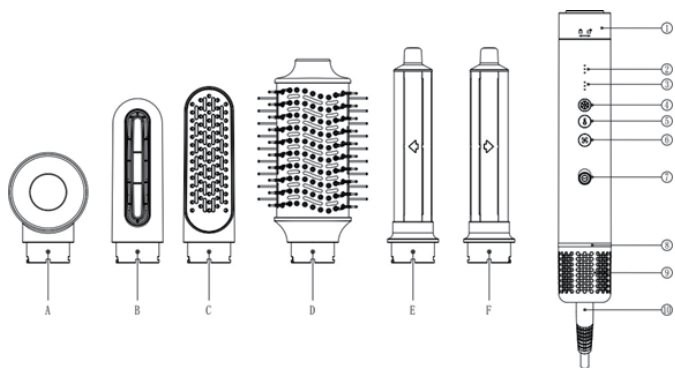

### Accesorios:

- A Cabezal redondo del secador
- B Cabezal ovalado del secador
- C Peine plano
- D Cepillo brushing
- E Buclera
- F Buclera

### Conector:

- 1. Anillo de bloqueo de accesorios
- 2. Luz indicadora de velocidad
- 3. Luz indicadora de temperatura
- 4. Botón de aire frío de un clic
- 5. Regulador de temperatura
- 6. Regulador de velocidad
- 7. Interruptor
- 8. Anillo decorativo
- 9. Tapa de entrada
- 10. Cable de alimentación

## MODO DE USO

Abra la caja, extraiga el producto y confirme que esté intacto y sin daños.

Manipule la bolsa de embalaje correctamente para evitar que los niños jueguen con ella y colóquela sobre la cabeza para evitar peligros.

### Funcionamiento:

1. Encendido: Conecte el enchufe a una toma de corriente de 220 V.
2. Encendido: Presione el botón hacia arriba para encender el secador y activar la función de soplado.
3. Ajuste de velocidad y temperatura: Presione ligeramente el botón para ajustar la temperatura (hay tres niveles en total) cuando el dispositivo esté encendido.
4. Ajuste de la velocidad de secado: Presione ligeramente el botón para ajustar la velocidad en tres niveles cuando el dispositivo esté encendido.
5. Aire frío con un solo clic: Con el dispositivo encendido, independientemente de la temperatura del aire, presione ligeramente el botón para cambiar a la función de aire frío. Vuelva a presionar el botón para restablecer el modo de temperatura del aire antes de encenderlo.
6. Apagado: Presione el botón hacia abajo para apagar el secador.

### Reemplazo de los accesorios de peinado

1. Al apagar el producto y reemplazar los accesorios de peinado, para evitar quemaduras, se recomienda usar la función de aire frío de un solo botón para soplar durante 10-20 segundos antes de apagar el dispositivo y luego comenzar a reemplazar los accesorios.
2. Al reemplazar accesorios de diferentes formas, gire el anillo de bloqueo de accesorios y siga la dirección de bloqueo y desbloqueo indicada por la flecha para fijar, desmontar o reemplazar los accesorios.

Para el secado del cabello de bebé, se recomienda usar una configuración de baja velocidad y secarlo con aire suave.

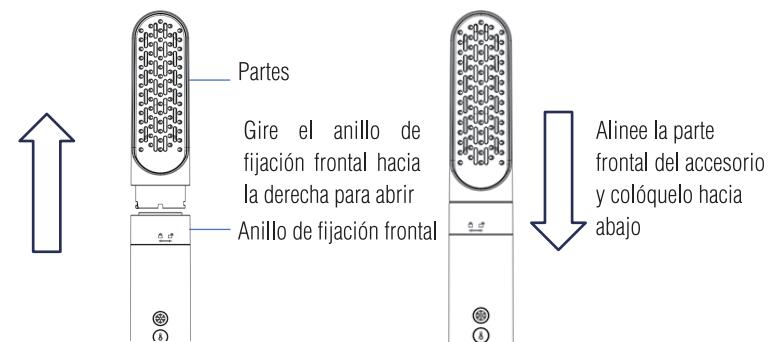

## LIMPIEZA Y MANTENIMIENTO

El filtro debe limpiarse y mantenerse regularmente para evitar obstrucciones y garantizar una entrada de aire fluida. Antes de limpiar el filtro, asegúrese de que el secador esté apagado y desenchufado.

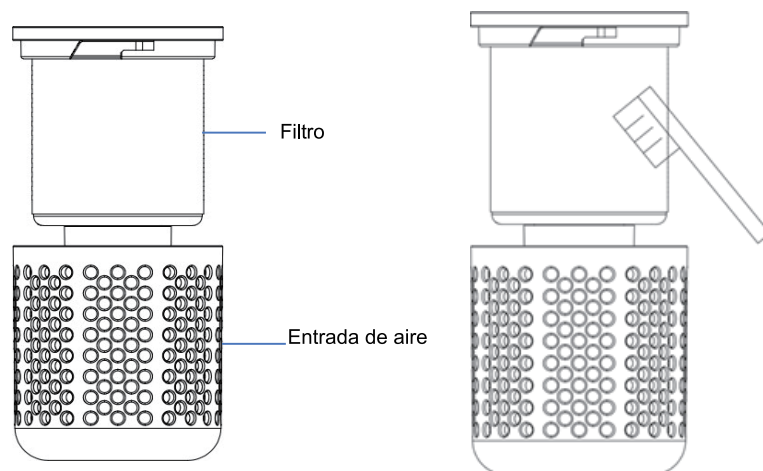

La tapa de la entrada de aire se fija mediante una hebilla tipo tornillo. Sujete firmemente el asa y gire la tapa de la entrada de aire.

No limpie el filtro de acero inoxidable con agua, ya que podría causar un mal funcionamiento. Utilice herramientas como un paño seco sin pelusa o un cepillo de cerdas suaves.

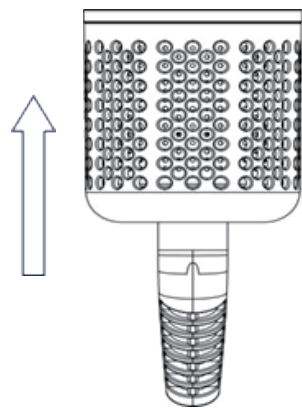

Después de limpiar, alinee la hebilla de la cubierta de entrada de aire y fíjela a la derecha.

## ATENCIÓN

Los filtros y accesorios eléctricos contienen imanes. Manténgase alejado de dispositivos médicos implantados, como marcapasos y desfibriladores, ya que pueden verse afectados por campos magnéticos fuertes. Las tarjetas de crédito o los dispositivos de almacenamiento electrónico también pueden verse afectados.

Al utilizar el aparato, mantenga el cabello a una distancia mínima de 10 centímetros de la entrada de aire para evitar que sea aspirado por la salida.

Mantenga una distancia mínima de 3 cm entre la salida de aire y el cabello, y evite cubrir la entrada o la salida de aire con el cabello o las manos.

Evite dañar los cables, doblarlos con fuerza, tirar de ellos, amontonarlos, etc.

No coloque objetos pesados sobre los cables, no sujete el cable de alimentación ni realice modificaciones no autorizadas en él. Si el cable de alimentación está dañado, para evitar peligros, debe ser reemplazado por el departamento de posventa de la empresa o por personal de mantenimiento profesional.

Desconecte el enchufe de la toma de corriente cuando no lo utilice. Tenga cuidado de no guardarlo en el baño ni en lugares con mucha humedad. Al desenchufarlo, asegúrese de presionar el extremo frontal del enchufe y luego desenchúfelo.

Durante el uso e inmediatamente después, la boquilla de aire se calienta y no debe tocarse.

Si detecta alguna anomalía durante el uso (como ruidos anormales del secador, enrojecimiento interno, humo, etc.), desconecte inmediatamente la alimentación y contacte con el servicio posventa. Si nota un calentamiento anormal de los cables durante o después del uso, desconecte inmediatamente la alimentación y contacte con nuestra empresa.

No lo utilice para ninguna otra actividad que no sea el cuidado del cabello, como secar ropa, zapatos y calcetines.

No bloquee las rejillas de ventilación delanteras y traseras para evitar que objetos extraños se absorban o entren en el interior del secador.

Las personas (incluidos niños) con discapacidades físicas, trastornos mentales o falta de experiencia y conocimientos relevantes deben utilizar, limpiar y mantener este producto bajo la supervisión y guía de un tutor. Advertencia:

No lo utilice con las manos mojadas para evitar descargas eléctricas.

No lo modifique sin autorización. Si detecta alguna anomalía, no se permite que técnicos de reparación no profesionales lo desmonten ni lo reparen sin autorización.

Para mayor protección, se recomienda instalar un dispositivo de corriente residual (RCD) con una corriente residual nominal no superior a 30 mA en el circuito eléctrico del baño.

Conecte el enchufe directamente a una toma de corriente con una corriente nominal de 10 A o superior.

No utilice el cable de alimentación ni el enchufe si están dañados o la toma está mal insertada.

Este producto no es un juguete para niños. Evite que los niños lo utilicen solos y manténgalo fuera del alcance de sus manos. No lo utilice cerca de materiales inflamables (gasolina, agentes volátiles, diluyentes, etc.) para evitar explosiones e incendios.

No bloquee las rejillas de ventilación delanteras y traseras para evitar que objetos extraños, como pinzas para el pelo, entren en el interior del secador. Después de usarlo, asegúrese de desconectar la alimentación y desenchufarlo de la toma de corriente, ya que, incluso con el interruptor del secador de pelo desconectado, existe el riesgo de contacto con el agua.

No utilice este secador de pelo cerca de fuentes de agua como bañeras, grifos, lavabos, etc.

## ESPECIFICACIONES TÉCNICAS

220Vca; 50Hz; 1400 W Clase: II

## CERTIFICADO DE GARANTIA

Se garantiza la reparación sin cargo del equipo por el término de **seis meses** a partir de la fecha de compra.

**WINCO** garantiza al comprador original, los beneficios del presente certificado, no incluyéndose las reparaciones por defectos originados en causas no inherentes al diseño o fabricación del mismo, tales como; transporte en cualquiera de sus formas, entregas o mudanzas, inundaciones, altas o bajas de tensión, caídas o roturas por uso indebido, suciedad o mantenimiento inadecuado, abuso o mal manejo por parte de personal no autorizado por **WINCO**, deterioro de los indicadores originales del modelo de serie y cualquier hecho de fuerza mayor o caso fortuito, no siendo esta remuneración taxativa.

No se autoriza a ninguna persona para que contraiga en nombre de **WINCO** ninguna otra obligación de las que aquí se consignan, ni que modifique las mismas.

Cualquier cuestión judicial a que pudiera dar lugar la presente, será resuelta ante la justicia ordinaria de la Cdad. Autónoma de Bs. As.

Durante la vigencia de la garantía, los gastos de traslado, etc. se registrarán por las leyes vigentes en Argentina en el momento de la compra del producto.

**WINCO** y los servicios técnicos se comprometen a cumplimentar la garantía de su equipo dentro de los 30 (treinta) días posteriores a su pedido formal. Este producto cumple con las normas de seguridad vigentes en el país. Es imprescindible que el presente certificado no se encuentre adulterado, bajo ningún concepto y en ninguna de sus partes.

El comprador original debe acreditar su calidad tal, exhibiendo este certificado y la factura de compra correspondiente. La provisión de repuestos originales será realizada en el domicilio del fabricante.

Esta garantía pierde su validez en forma irrevocable si el producto fuera desarmado por alguna persona ajena a esta empresa o a sus representantes.

Comercio: ..... Fecha de compra: ..... Nro. de factura: .....  
Artículo adquirido: ..... Nombre del propietario: .....  
Tipo y nro. de documento: ..... Domicilio: .....  
Teléfono: ..... Mail: .....

ESCANEA ESTE QR PARA VER TODOS LOS  
SERVICIOS TÉCNICOS OFICIALES DE  
WINCO EN ARGENTINA

SERVICIO TECNICO OFICIAL WINCO  
service@winco.com.ar  
<https://www.winco.com.ar/technical-service>

