

winco®

MULTIPROCESADORA
W1810



MANUAL DE INSTRUCCIONES
CERTIFICADO DE GARANTÍA

www.winco.com.ar

IMPORTANTES MEDIDAS DE SEGURIDAD

Sugerencia

- Lea atentamente las instrucciones antes de utilizar la máquina por primera vez.
- En ausencia de supervisión, coloque la unidad lejos de los niños. Los niños pequeños y personas con capacidades reducidas deben usarla bajo supervisión.
- Compruebe que la tensión nominal de la unidad coincide con la tensión de alimentación del hogar.

IMPORTANTE

Cualquier error de conexión anulará la garantía.

- Su aparato es sólo apto para su uso en interiores.
- Desconecte del tomacorriente y lave la máquina después de su uso.
- Si la máquina está dañada o no funciona, comuníquese con el centro de servicio.
- No sumerja aparatos eléctricos, cables y enchufes en agua u otros líquidos.
- No cuelgue cables en un lugar donde los niños puedan alcanzarlos.
- El cable de alimentación debe mantenerse alejado de fuentes de calor y bordes afilados.
- Para su seguridad, UTILICE ÚNICAMENTE las piezas que hemos equipado con la máquina.
- No use los dedos, ni introduzca ningún utensilio durante el funcionamiento.
- El accesorio se puede quitar cuando el aparato se haya detenido por completo.
- No introduzca ningún utensilio de cocina (cuchara, pala, ...) en el recipiente.
- Manipule la cuchilla y el disco de metal con cuidado: están muy afilados.
- La cuchilla debe retirarse antes de vaciar el vaso.
- No toque las piezas cuando estén en funcionamiento.
- No opere su máquina eléctrica sin carga.

1. Si el cable de alimentación está dañado, debe ser reemplazado por el fabricante, su agente de servicio o una persona similar para evitar peligro.
2. Este aparato no está diseñado para que lo utilicen personas (incluidos niños) que tengan capacidades físicas, sensoriales o mentales reducidas, o que carezcan de experiencia y conocimiento, a menos que hayan sido responsables de la supervisión u orientación del uso del aparato para su seguridad.
3. Los niños deben ser supervisados para asegurarse de que no jueguen con máquinas eléctricas.
4. Desconecte del tomacorriente luego de su uso, antes de limpiarlo o desarmarlo.
5. No se permite que los niños utilicen equipo sin supervisión.
6. Tenga especial cuidado al manipular la cuchilla.

EL TOMACORRIENTE ES UTILIZADO COMO MEDIO DESCONEXIÓN, POR LO QUE DEBE QUEDAR FÁCILMENTE ACCESIBLE.

VERIFIQUE PERIÓDICAMENTE QUE EL CABLE DE ALIMENTACIÓN NO SE ENCUENTRE DAÑADO. DE ESTARLO CONTACTE AL SERVICIO TÉCNICO PARA SU REEMPLAZO

DESCRIPCIÓN DE LAS PARTES

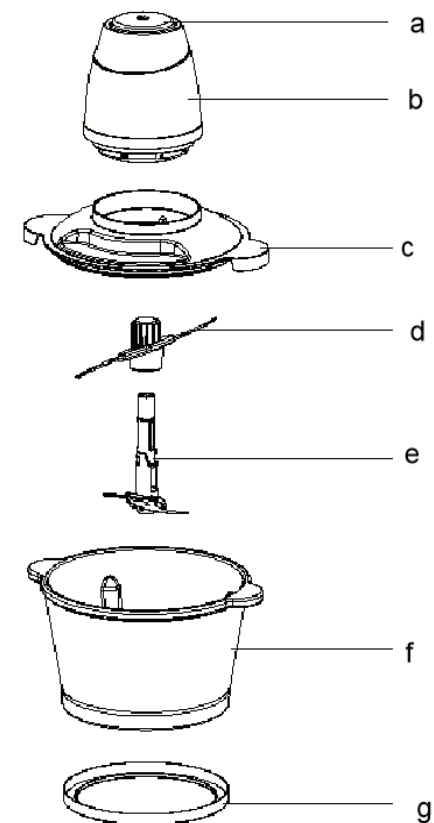

- A. Botón
- B. Motor
- C. Tapa
- D. Cuchilla
- E. Cuchilla de picar
- F. Vaso picador
- G. Base antideslizante

ESPECIFICACIONES TÉCNICAS

Alimentación: CA 220-240V~ 50-60Hz. 350Watts Clase: II

MÁXIMA CAPACIDAD Y TIEMPO DE TRABAJO

Carne de cerdo y carne: Max 500 g

La cantidad máxima de comida preparada como cerdo, carne, bistec, etc. es de 500 g con un tiempo de funcionamiento de 15 segundos, y cada intervalo de tiempo de uso es de aproximadamente 2 minutos.

USO

1. Coloque la almohadilla antideslizante en la parte inferior del vaso.
2. Coloque el vaso sobre una plataforma plana.
3. Quite la funda protectora de la cuchilla e inserte el conjunto de cuchillas en el recipiente de vidrio.
4. Agregue los ingredientes, preste atención a la guía.
-Cortar porciones grandes de comida en trozos de 1-2 cm.
-No pique alimentos duros, como granos de café, cubitos de hielo, especias o chocolate, de lo contrario dañará la cuchilla.
5. Coloque la tapa al vaso.
6. Instale el motor, coincidirá en 4 ubicaciones correctamente.
7. Conecte el enchufe y presione el botón.
-Si la máquina está funcionando lentamente, saque un poco de la mezcla y continúe con el procesamiento por lotes.
8. Desenchufe la unidad y retire los accesorios al finalizar.

Ingrediente	Máxima capacidad	Tiempo de uso	Preparacion
Carne	500g	3	Retire el hueso y la grasa y corte en trozos de 1 o 2 cm.
Queso	150g	2	Cortar en trozos
Pan	120g	1	Cortar en trozos
Huevo duro	10↑	1	Corte a la mitad o en cuartos
Zanahoria, cebolla	400g	3	Cortar en trozos
Galletitas	250g	2	Corte en cuadrados

LIMPIEZA

1. Desconecte el enchufe del tomacorriente.
2. Limpie el motor con un paño húmedo y séquelo.
3. Todos los accesorios pueden lavarse:
4. Lavar con agua y detergente. Tenga mucho cuidado al trabajar con hojas de acero inoxidable para evitar hacerse daño.



CERTIFICADO DE GARANTIA

Se garantiza la reparación sin cargo del equipo por el término de **seis meses** a partir de la fecha de compra.

KAIBO garantiza al comprador original, los beneficios del presente certificado, no incluyéndose las reparaciones por defectos originados en causas no inherentes al diseño o fabricación del mismo, tales como; transporte en cualquiera de sus formas, entregas o mudanzas, inundaciones, altas o bajas de tensión, caídas o roturas por uso indebido, suciedad o mantenimiento inadecuado, abuso o mal manejo por parte de personal no autorizado por **KAIBO**, deterioro de los indicadores originales del modelo de serie y cualquier hecho de fuerza mayor o caso fortuito, no siendo esta remuneración taxativa.

No se autoriza a ninguna persona para que contraiga en nombre de **KAIBO** ninguna otra obligación de las que aquí se consignan, ni que modifique las mismas.

Cualquier cuestión judicial a que pudiera dar lugar la presente, será resuelta ante la justicia ordinaria de la Cdad. Autónoma de Bs. As.

Durante la vigencia de la garantía, los gastos de traslado, etc. se registrarán por las leyes vigentes en Argentina en el momento de la compra del producto.

KAIBO y los servicios técnicos se comprometen a cumplimentar la garantía de su equipo dentro de los 30 (treinta) días posteriores a su pedido formal, haciéndose cargo del transporte del equipo si así correspondiera por ley.

Este producto cumple con las normas de seguridad vigentes en el país. Es imprescindible que el presente certificado no se encuentre adulterado, bajo ningún concepto y en ninguna de sus partes.

El comprador original debe acreditar su calidad tal, exhibiendo este certificado y la factura de compra correspondiente. La provisión de repuestos originales será realizada en el domicilio del fabricante.

Esta garantía pierde su validez en forma irrevocable si el producto fuera desarmado por alguna persona ajena a esta empresa o a sus representantes.

SERVICIO TÉCNICO AUTORIZADO

CASA CENTRAL

Pasteur 377 1° piso - CABA - Bs. As. - Argentina - Tel.: 011 4951-1669
service@winco.com.ar

WINCO - CENTURY - PLUS ELECTRIC - EUROTEL - WINCOPHONE